

高温&高真空烘箱（900℃， 457×457×457mm, 90L, 滑动门）HTV0-90

5面加热真空腔体（457×457×457mm,90L）

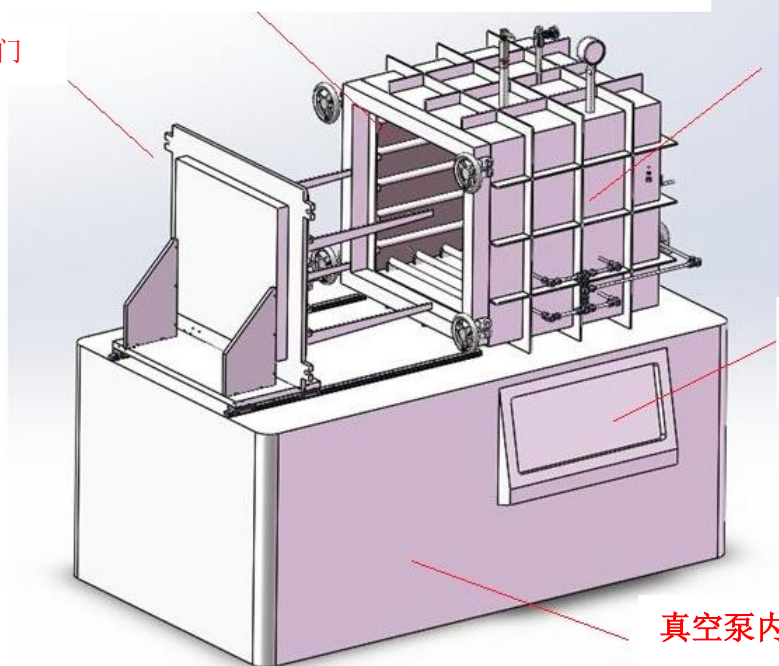

滑动门



触摸屏控制面板

真空泵内置

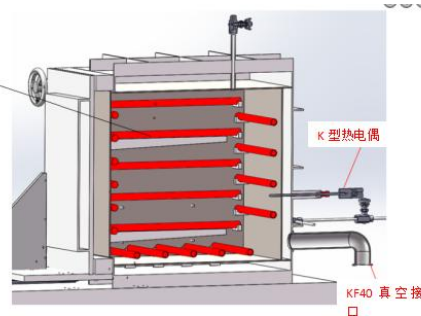
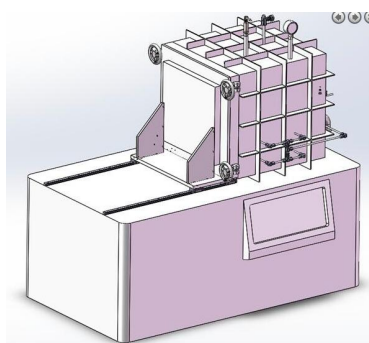

HTV0-90 是一款高温和高真空烘箱，内腔尺寸 457×457×457mm(内加热)，一个滑动门。为提高温场均匀性，此款烘箱采用 5 面加热，最高温度可达 900℃，最大真空度 10⁻⁵Torr.此款设备设计主要对空气敏感性器件进行热处理。

技术参数

电源	AC380V，三相，50/60Hz ,15KW
结构	<ul style="list-style-type: none"> 腔体总结构采用 SS304 不锈钢，每侧带有 4 层 SS310 不锈钢反射板

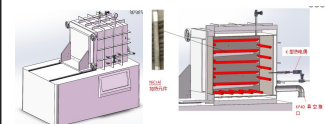

	<ul style="list-style-type: none"> • 无泡沫陶瓷类绝热材料，保证其高真空 • 腔体尺寸： 457×457×457mm (90 L) ,5 面加热 • 恒温区： 300 x300 x 300mm , +/- 2°C • 滑动门（带水冷夹层），便于放入样品 • 安装有 KF40 真空接口（连接真空泵），进气口和出气口 • 触摸屏控制面板
--	---

<p>温控系统</p> 	<ul style="list-style-type: none"> • 一个程控型温控系统，采用 PID 方式控温，分别控制每个加热面 • 30 段程序段，控温精度： ±1°C • 连续工作温度： 50 - 900 °C • 温度均匀性： ±2°C 300×300×300mm(腔体中心) • 可选购控温软件，采用电脑设置和导出参数
---	--

<p>真空泵</p> 	<ul style="list-style-type: none"> • 标配一个双级旋片真空泵，安装在设备底部 • 最大真空度： < 10⁻² Torr （采用机械泵），可选购分子泵系统，真空度可达 10⁻⁵ torr • 安装有机械式真空表 • 安装有一个 10SLM 气体浮子流量计，用于调节和显示进气流量
---	---

<p>循环水冷机</p> 	<ul style="list-style-type: none"> • 标配一个循环水冷机 KJ-5300，防止密封圈过热 <ul style="list-style-type: none"> ○ 控温范围: 5~35°C ○ 流量: 16L/min ○ 制冷能力 1800W. ○ 强烈建议采用防锈性冷却液，不可使用自来水
--	---

<p>质保</p>	<p>一年质保期，终身维护</p>
-----------	-------------------

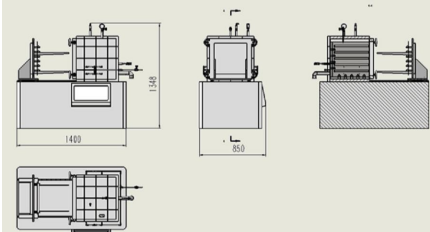
<p>产品尺寸</p>	
-------------	---